



Scheda di montaggio LettoDivano Pando

UTENSILI NECESSARI PER IL MONTAGGIO:

Martello di gomma
Cacciavite a croce grande
Chiave a brugola esagonale n.4

ELEMENTI:

1 : n.1 Schienale
2 : n.1 Fascia anteriore
3 : n.3 Braccioli
4 : n.2 Traverse rettangolari
5 : n.2 Traverse trapezoidali
6 : n.6 Doghe

FERRAMENTA:

A : n.8 Perno tirante
B : n.8 Barilotto per perno tirante
C : n.8 Grano per barilotto
D : n.4 Perno metallo
E : n.16 Spine di legno
F : n.4 Piastre in metallo in metallo ad "S"
G : n.8 Viti a brugola autofilettanti per legno

ISTRUZIONI PER IL MONTAGGIO:

Fase 1: Inserire le spine di legno (E) ed i barilotti per i perni tiranti (B) nei fori delle traverse rettangolari (4) e traverse trapezoidali (5)

Fase 2: Avvitare i Perni tiranti (A) nelle boccole filettate dello schienale (1) e fascia anteriore (2)

Fase 3: Inserire con un martello di gomma i perni in metallo (D) nei fori laterali dei braccioli (3)

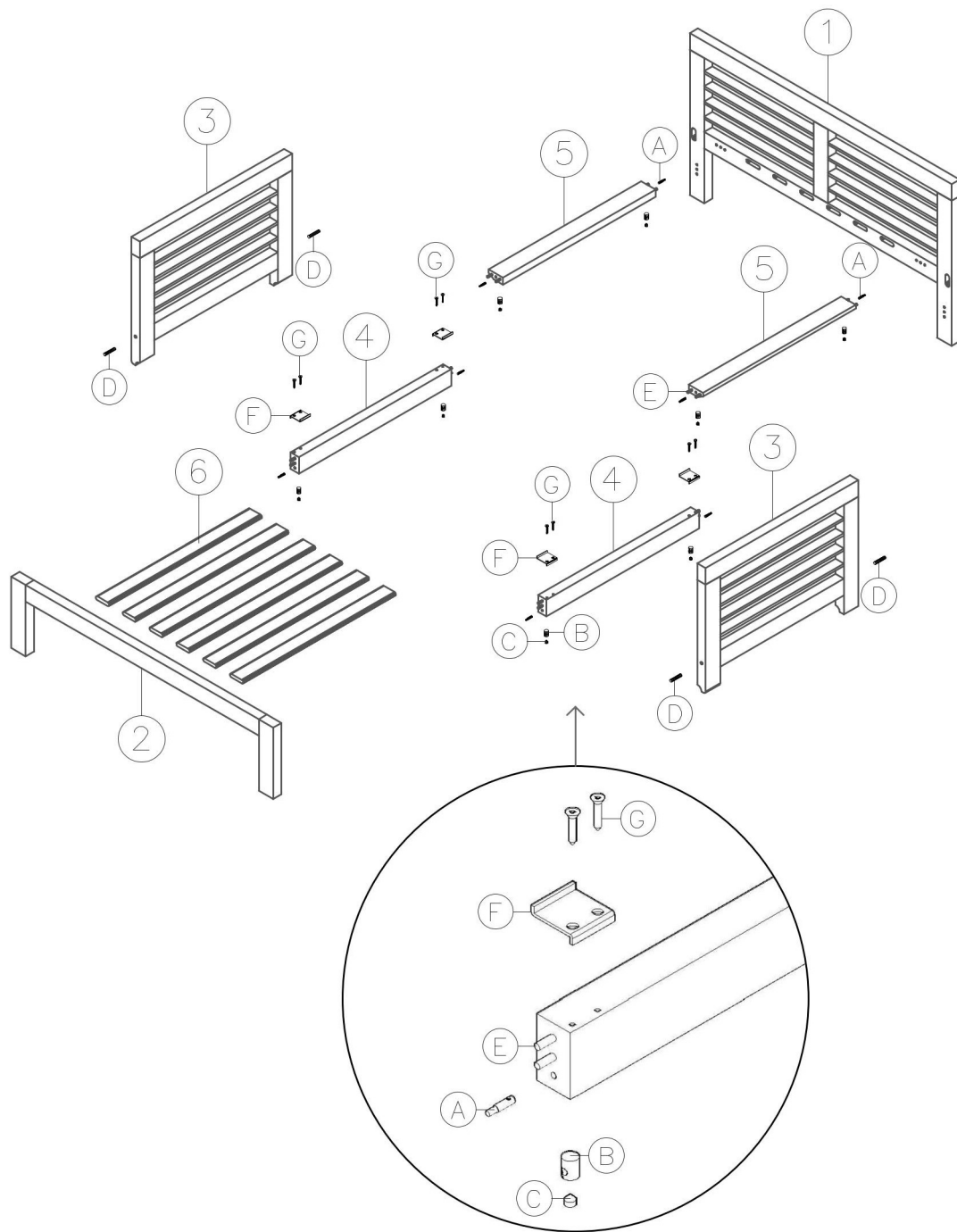

Fase 4: Avvitare le piastre di fermo in metallo ad "S"(F) tramite apposite viti a brugola autofilettanti per legno (G) nei fori delle traverse rettangolari (4) verificare verso come disegno

Fase 5: Appoggiare lo schienale (1) sdraiato su una superficie piana ed inserire le traverse rettangolari (4) e traverse trapezoidali (5) sulle spine di legno (E) facendo corrispondere all'interno dei barilotti (B) il foro dei perni tiranti (A) inserire i grani (C) nei barilotti (B) delle traverse (4) e (5) ed avvitare con un cacciavite fino a serraggio completo

Fase 6: Inserire le doghe (6)

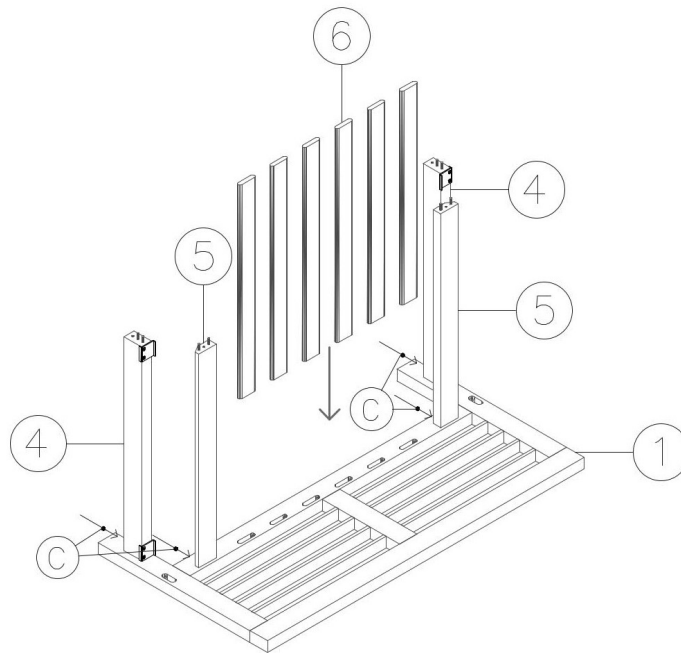

Fase 7: Inserire i braccioli (3) facendo corrispondere i perni in metallo (D) negli incavi ovali dello schienale (1)

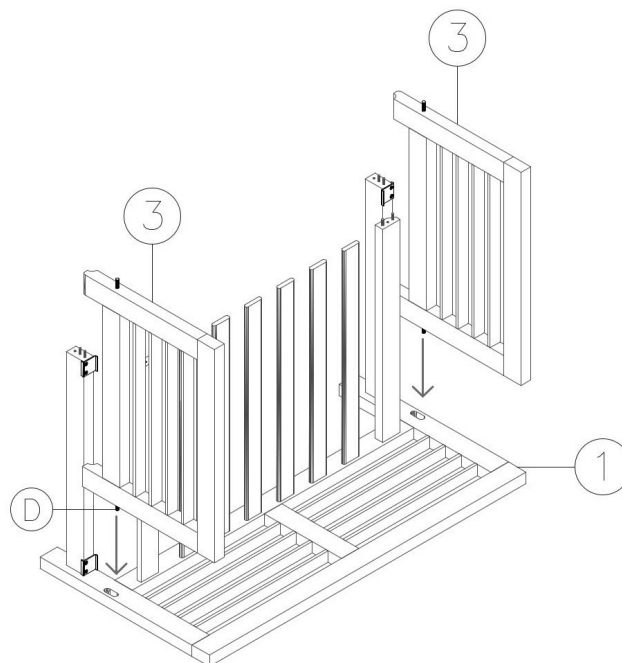

Fase 8: Inserire la fascia anteriore (2) facendo corrispondere:

1. i perni in metallo (D) dei braccioli negli incavi ovali della fascia anteriore (2)
2. le spine di legno e perni tiranti (A) nelle traverse rettangolari (4) e traverse trapezoidali (5)
3. le doghe (6) negli appositi incavi della fascia anteriore
- 4.

Fase 9: spingere la fascia anteriore (2) verso lo schienale (1) a chiudere la struttura aiutandosi con un martello di gomma

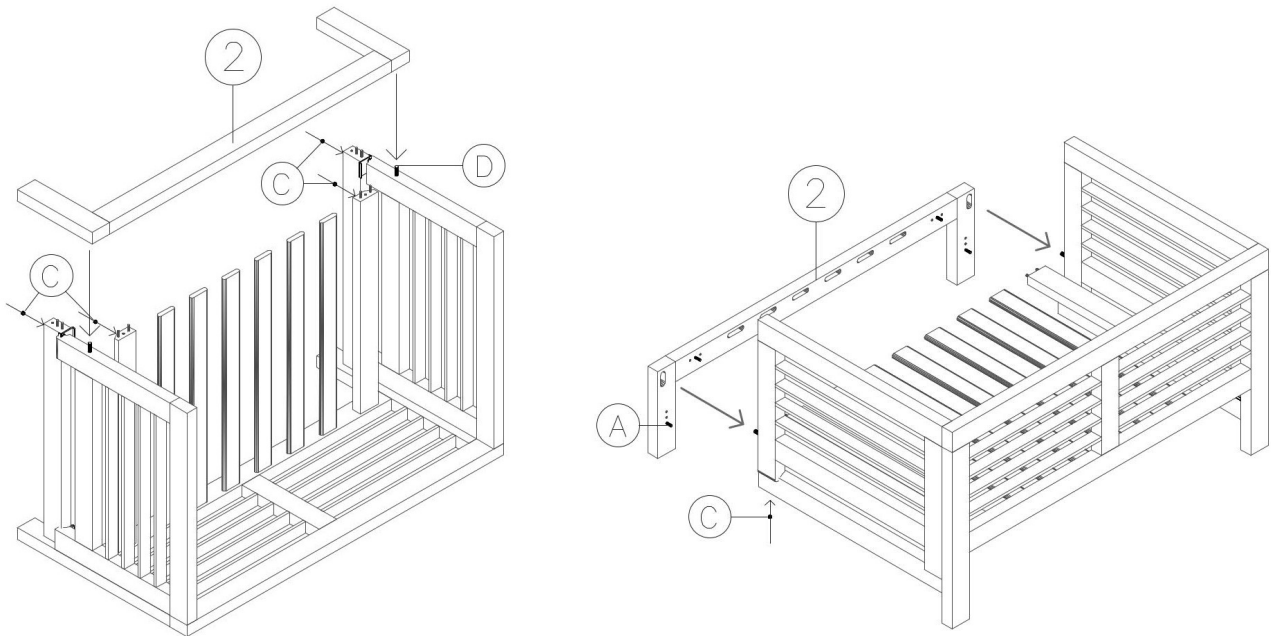

Fase 10: inserire i grani (C) nei barilotti (B) delle traverse (4) e (5) ed avvitare con un cacciavite fino al serraggio completo.